

Megger®



DCM1500S

Pince multimètre True RMS

Manuel Utilisateur

Le présent document est protégé par les droits d'auteur de :

Megger Limited, Archcliffe Road, Dover, Kent CT17 9EN. ANGLETERRE

Tél : +44 (0)1304 502101 Fax : +44 (0)1304 207342 www.megger.com

Megger Ltd se réserve le droit de modifier à tout moment, sans avis préalable, les caractéristiques de ses appareils. Bien que tout ait été mis en œuvre pour assurer l'exactitude des informations contenues dans le présent document, Megger Ltd. ne garantit pas leur exhaustivité et leur actualisation, et décline toute responsabilité à cet égard.

Pour en savoir plus sur le brevet de cet appareil, consultez le site Internet suivant :

megger.com/patents

Le présent manuel annule et remplace toutes les précédentes versions de ce manuel. Assurez-vous d'utiliser la dernière version de ce document. Détruisez les exemplaires des versions précédentes.

Déclaration de conformité

Par les présentes, Megger Instruments Limited déclare que l'équipement radioélectrique fabriqué par Megger Instruments Limited décrit dans le présent manuel utilisateur est conforme à la directive 2014/53/UE. Les autres équipements fabriqués par Megger Instruments Limited décrits dans le présent manuel utilisateur sont conformes aux Directives 2014/30/UE et 2014/35/UE pour les aspects où elles s'appliquent.

Le texte intégral des déclarations de conformité aux directives UE de Megger Instruments est disponible à l'adresse Internet suivante :

megger.com/company/about-us/eu-dofc

Informations de sécurité

Lisez attentivement les instructions d'utilisation et respectez-les.

AVERTISSEMENT



Identifiez les situations et les actions à risque susceptibles d'entraîner des **BLESSURES** ou un **DÉCÈS**.

- Lorsque vous utilisez des cordons de test ou des sondes, laissez vos doigts derrière la garde.
- Des équipements de protection individuelle doivent être utilisés si des PIÈCES SOUS TENSION DANGEREUSES SONT ACCESSIBLES dans l'installation dans laquelle les mesures doivent être effectuées.
- Débranchez les cordons de test de l'instrument avant d'ouvrir le couvercle du compartiment des piles ou le boîtier de l'instrument.
- L'instrument doit uniquement être utilisé comme spécifié dans le présent manuel ; dans le cas contraire, la protection fournie par l'instrument peut être amoindrie.
- Utilisez toujours les bornes d'entrée appropriées, ainsi que la position de sélecteur et la plage de mesure adaptées.
- Vérifiez le bon fonctionnement de l'instrument en mesurant une tension connue. En cas de doute, faites étalonner l'instrument.
- N'appliquez pas une tension supérieure à la tension nominale, indiquée sur l'instrument, entre les bornes et entre une borne et la terre.
- Soyez prudent avec des tensions supérieures à 30 V CA rms, 42 V CA crête ou 60 V CC. Ces tensions peuvent provoquer des chocs électriques.
- Afin d'éviter des résultats erronés susceptibles d'entraîner un choc électrique et des blessures, remplacez les piles dès que l'indicateur de batterie faible commence à clignoter.
- Débranchez l'alimentation du circuit et déchargez les condensateurs haute tension avant de tester la résistance, la continuité, les diodes ou la capacité.
- N'utilisez pas l'instrument à proximité de vapeurs ou de gaz explosifs.
- Pour diminuer le risque d'incendie ou de choc électrique, n'exposez pas cet instrument à la pluie ou à l'humidité.
- Les sondes équipées utilisées pour le mesurage du SECTEUR doivent être appropriées pour des MESURES DE CATÉGORIE III ou IV conformément à la norme CEI 61010-031, et être capables de supporter au minimum la tension du circuit à mesurer.

Informations de sécurité

- N'UTILISEZ PAS les cordons de test si la couche isolante interne blanche est exposée.
- N'UTILISEZ PAS les cordons de test pour une tension, un courant ou dans un environnement CAT supérieurs à ceux indiqués sur la sonde et le capuchon de protection de la pointe de la sonde.
- N'appliquez pas un courant ayant une fréquence supérieure à la gamme de réponse en fréquence spécifiée dans la section Spécifications électriques.
- Ne posez pas et ne retirez pas la pince ou les cordons de test sur ou autour de conducteurs sous tension dangereux non isolés, afin d'éviter tout risque de choc électrique, brûlure électrique ou arc électrique.

ATTENTION

- Débranchez les cordons de test des points de test avant de changer la position du sélecteur rotatif de fonction.
- Ne branchez jamais de source de tension lorsque le sélecteur rotatif est positionné sur Ω ,  ou .
- N'exposez pas l'instrument à des températures extrêmes ou à un taux d'humidité élevé.

Symboles figurant sur l'instrument et dans le manuel d'utilisation



Risque de choc électrique



Se reporter au manuel d'utilisation



Mesure CC



Mesure CA



Courant direct et alternatif



L'équipement est protégé par une double isolation ou une isolation renforcée



Piles



Terre



Conforme aux directives de l'UE



L'équipement est conforme aux directives UKCA en vigueur



Application ou retrait autorisés sur des conducteurs sous tension dangereux



Ne jetez pas cet instrument avec les ordures ménagères



Bluetooth®

CATIV

Mesure de catégorie IV : Équipement connecté entre la source d'alimentation électrique à basse tension à l'extérieur du bâtiment et l'installation de l'utilisateur.

CATIII

Mesure de catégorie III : Équipement connecté entre l'installation de l'utilisateur et les prises de courant.

CATII

Mesure de catégorie II : Équipement connecté entre les prises de courant et l'équipement de l'utilisateur.



Tension dangereuse

- Pour vous prévenir de la présence d'une tension potentiellement dangereuse, le symbole ⚡ s'affiche lorsque le testeur détecte une tension ≥ 30 V ou une surcharge de tension (OL) en V, mV, PV.

Caractéristiques techniques

- Écran LCD 6 000 relevés
- Rétroéclairage
- Fonction VoltSeek (Détection de tension sans contact)
- Lecture True RMS en CA
- Enregistreur de données (jusqu'à 4 000 valeurs échantillons)
- Mode Manual Save (enregistrement manuel)
- Communication Bluetooth®
- Allumage de la lampe de poche à l'ouverture de la pince
- De la mesure de courant 1 500 A CA/CC
- Mesure de tension CC jusqu'à 2 000 V à l'aide du jeu de cordons PVHV
- Mesure de tension AV jusqu'à 1 500 V à l'aide du jeu de cordons PVHV
- Contrôle de la résistance 600 k Ω / Avertisseur sonore de continuité
- Fréquencemètre
- Test de capacité / diode
- Fonction de mesure de température en °C/°F
- Courant d'appel
- Touche de mise à zéro automatique en A CC
- Maintien max./min.
- Fonction Smart HOLD (maintien intelligent)
- Filtre passe-bas
- Mise hors tension automatique
- Normes de sécurité CAT IV 600 V / CAT III 1 000 V

Déballage et inspection

- Les éléments inclus dans l'emballage de votre nouvelle pince multimètre Solaire/PV sont les suivants :
- Pince multimètre Solaire/PV Megger DCM1500S
- Jeu de cordons de test (un noir, un rouge)
- Sondes de test (une noire, une rouge)
- Pinces crocodiles (une noire, une rouge)
- Sonde de température TP100
- Jeu de cordons PVHV1 Megger (fiches 4 mm)
- Jeu de cordons PVHV2 Megger (fiches PV MC4)
- Manuel d'utilisation
- Malette de transport
- Piles

Description de l'instrument

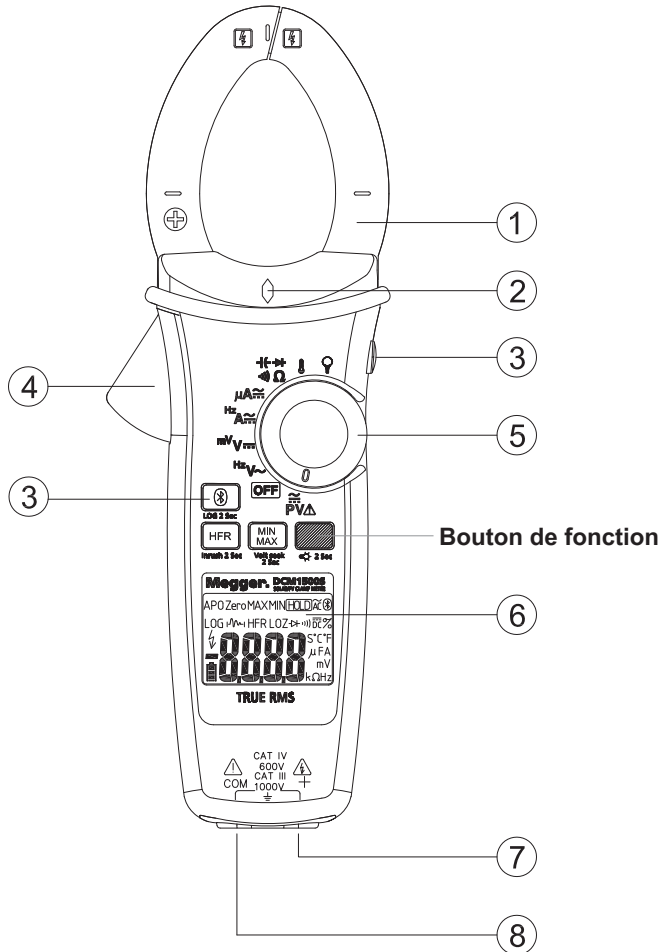

- 1 Mâchoire
- 2 Voyant VoltSeek (détection de tension)
- 3 Bouton-poussoir
- 4 Gâchette
- 5 Sélecteur rotatif servant à allumer/éteindre l'appareil et sélectionner une fonction
- 6 Écran LCD 6 000 relevés
- 7 Borne d'entrée positive
- 8 Borne d'entrée commun (référence terre)

Réalisation des mesures de base

Préparation et Mise en garde avant de réaliser des mesures

- ⚠️ Respectez les règles énoncées dans les sections
- ⚠️ Avertissements et ⚠️ Mises en garde.

⚠️ MISE EN GARDE

Pour brancher les cordons de test au dispositif à tester, branchez tout d'abord le cordon de test commun, puis le cordon de test sous tension. Lors du débranchement des cordons de test, retirez tout d'abord le cordon de test sous tension, puis le cordon de test commun.

Mesure de la tension

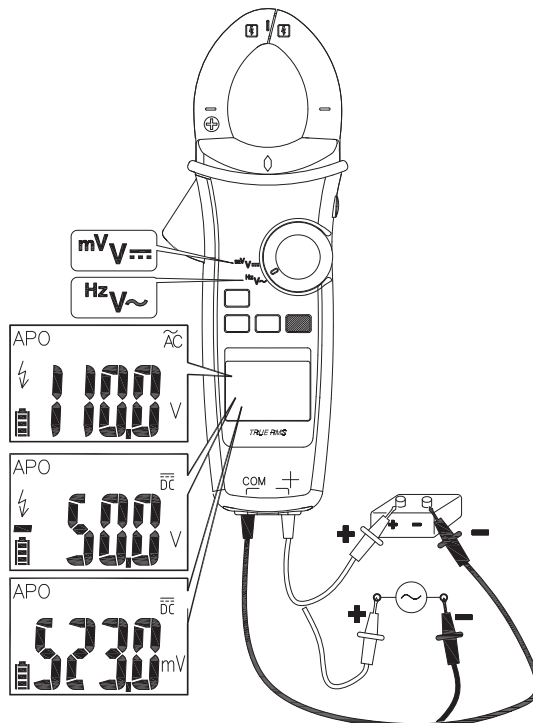

Tournez le sélecteur pour sélectionner la fonction de mesure souhaitée.

Mesure de la tension PV

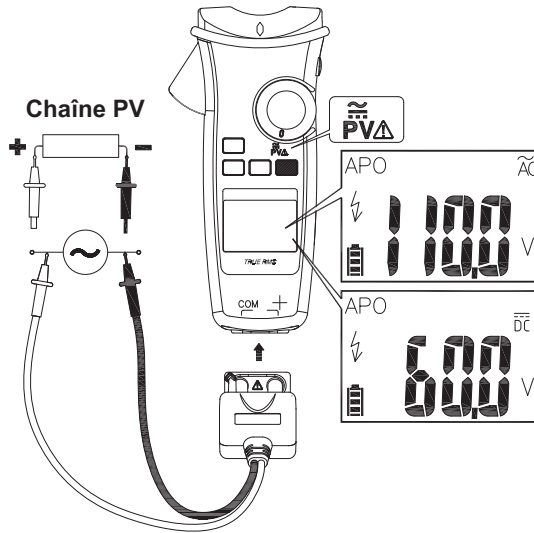

Tournez le sélecteur, puis appuyez sur le bouton de fonction pour sélectionner le mode CA/CC.

MISE EN GARDE

Cette fonction n'est disponible qu'avec les jeux de cordons PVHV dédiés.

Les cordons de test sont conçus pour une utilisation dans des environnements qui ne sont pas raccordés directement au secteur. Sélectionnez toujours le mode CA/CC approprié pour réaliser une mesure haute tension.

Le symbole  et le symbole du mode approprié (CA/CC) clignoteront à l'écran si la tension d'entrée est différente et/ou dangereuse.

Mesure du courant

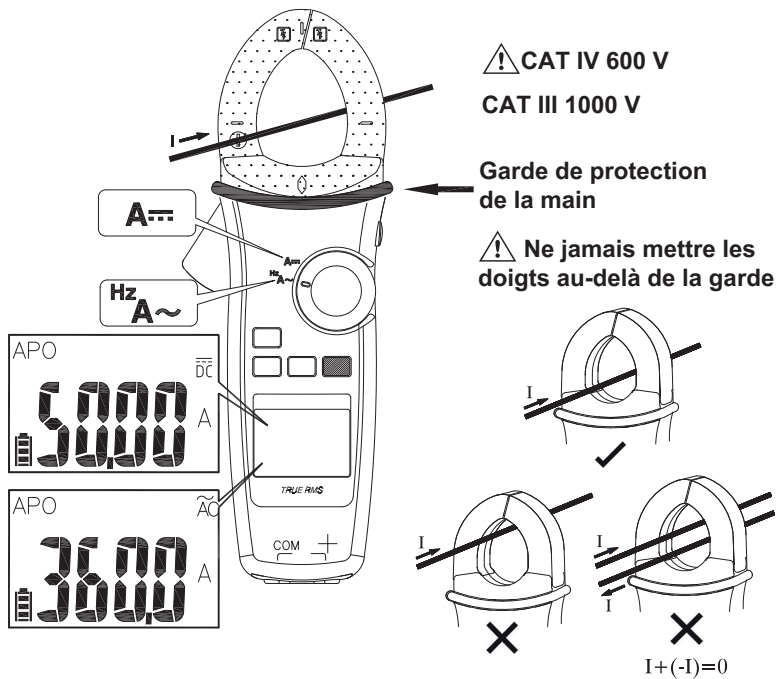

Tournez le sélecteur, puis appuyez sur le bouton de fonction pour sélectionner le mode CA/CC/Hz souhaité.

Remarque : La lampe de poche s'allume lorsque la mâchoire s'ouvre.

Contrôle de la résistance, de la continuité, de la capacité et des diodes

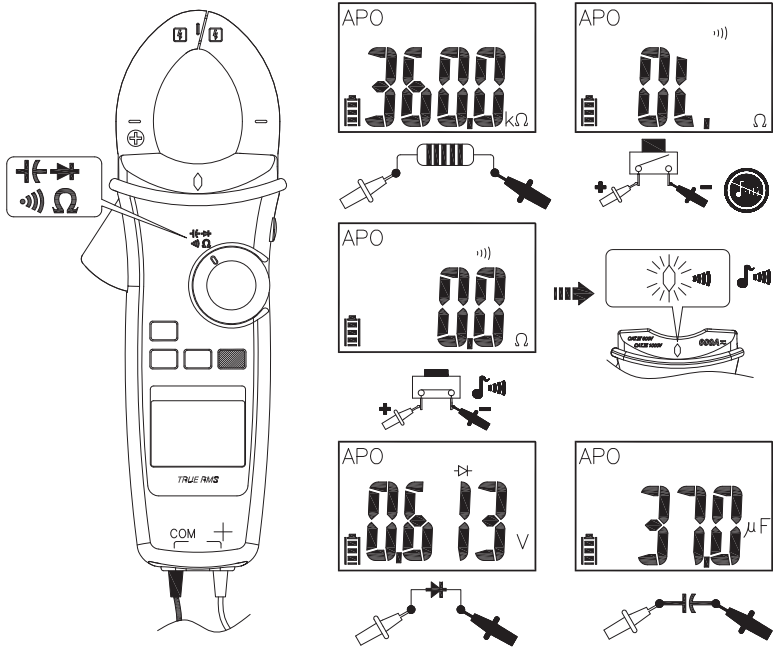

Tournez le sélecteur, puis appuyez sur le bouton de fonction pour sélectionner la fonction de mesure souhaitée.

Mesure de la température en °C/°F

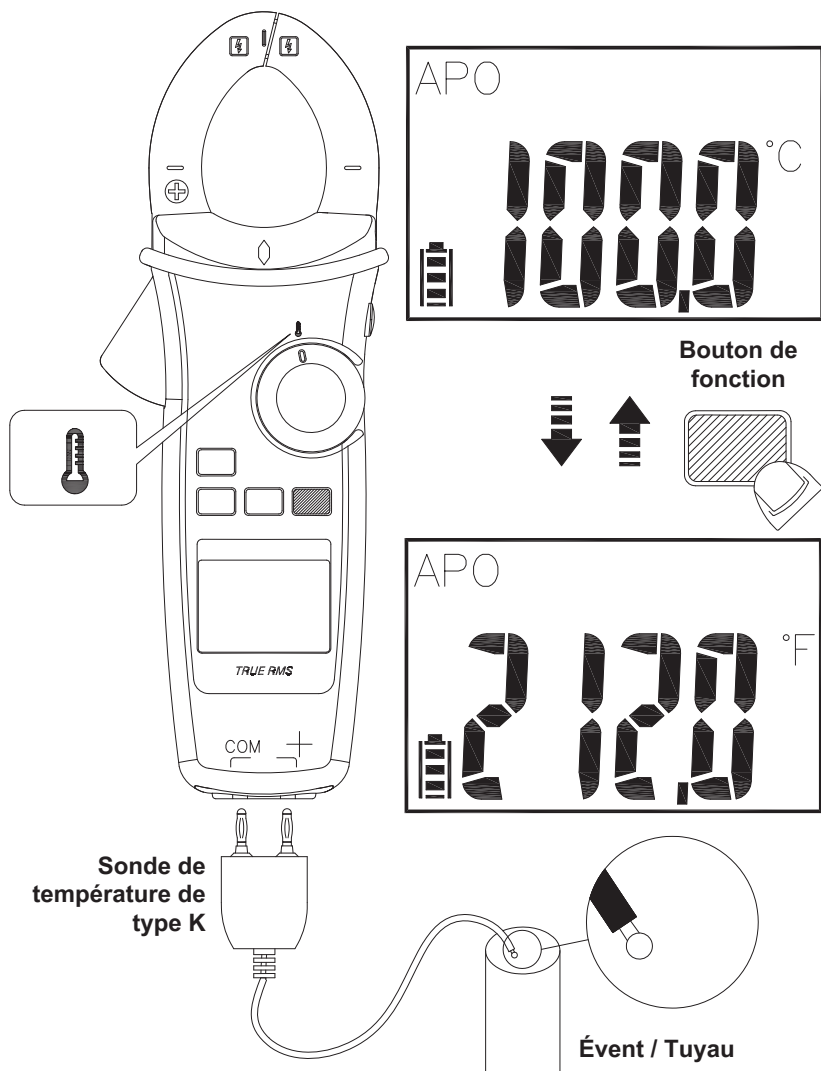

Tournez le sélecteur, puis appuyez sur le bouton de fonction pour sélectionner le mode °C/ °F.

Mesure μA

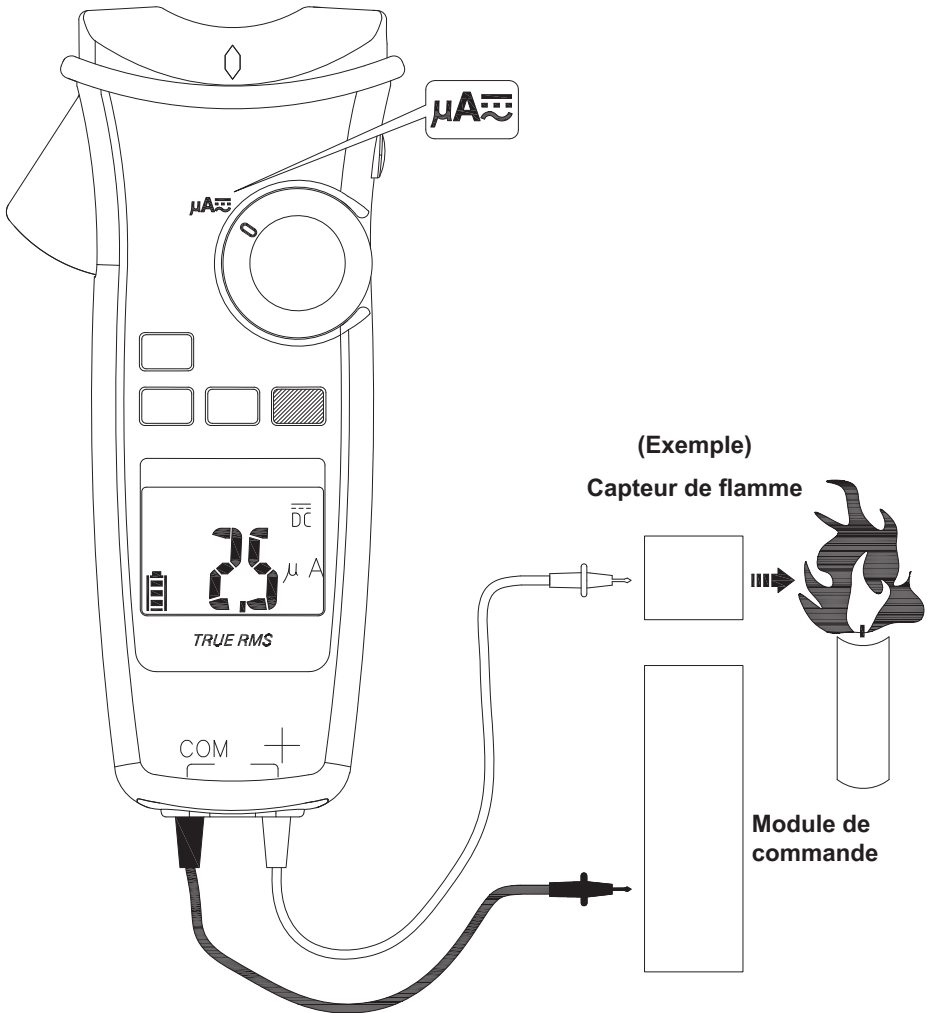

Tournez le sélecteur, puis appuyez sur le bouton de fonction pour sélectionner le mode CA/CC.

Utilisation du bouton de fonction

Position du sélecteur	Fonction
PV	$\overline{\text{DC}} \rightarrow \tilde{\text{AC}}$
V \sim	V \sim \rightarrow Hz
V \dots	V \dots \rightarrow mV \dots
A \approx	A \dots \rightarrow A \sim \rightarrow Hz
μA	$\overline{\text{DC}} \rightarrow \tilde{\text{AC}}$
Ω	$\Omega \rightarrow \text{)))} \rightarrow \text{+(-)} \rightarrow \text{+}$
	$^{\circ}\text{C} \rightarrow ^{\circ}\text{F}$

Appuyez sur le bouton de fonction pour faire défiler les différentes fonctions associées à la position du sélecteur rotatif.

Mesure de la fréquence

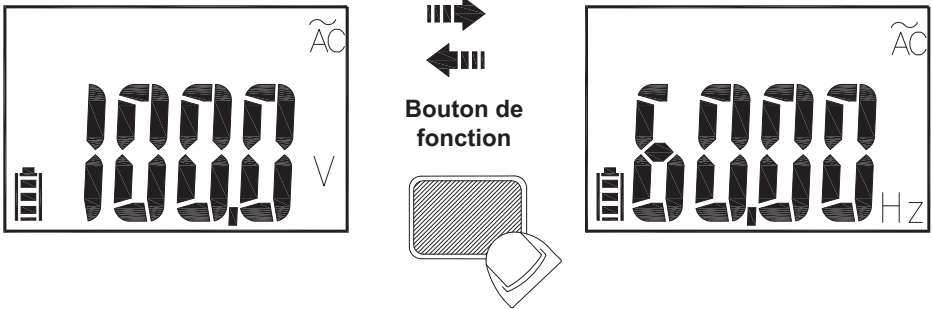

Rétroéclairage

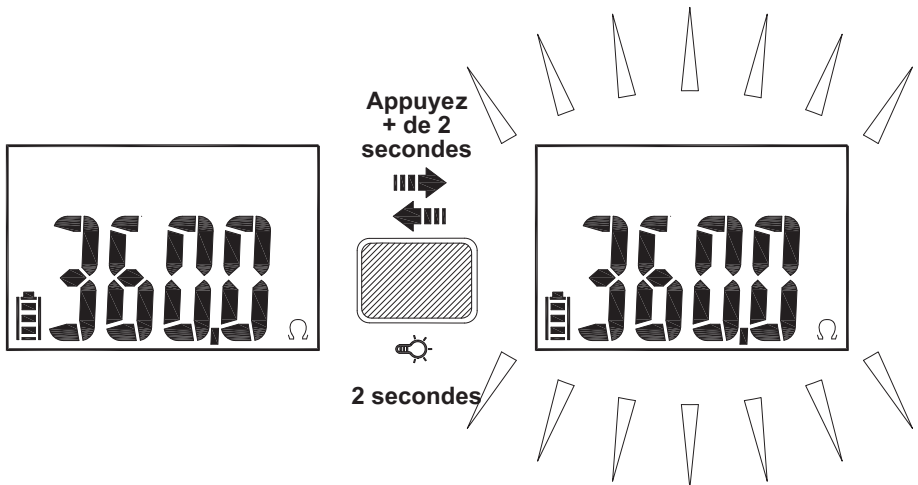

Appuyez sur le bouton de fonction pendant plus de 2 secondes pour activer ou désactiver le rétroéclairage.

MIN/MAX

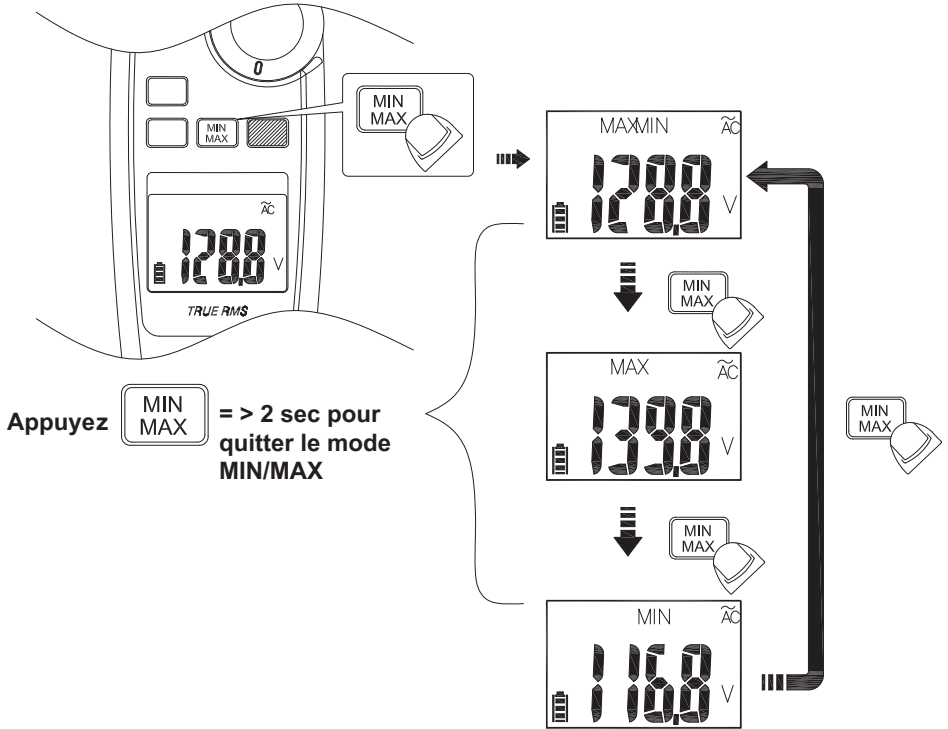

Le mode MIN/MAX permet d'enregistrer les valeurs de mesure min. et max.

Lorsque la mesure est inférieure à la valeur minimale enregistrée ou supérieure à la valeur maximale enregistrée, l'instrument émet un signal sonore et enregistre la nouvelle valeur. Appuyez sur le bouton HOLD pour interrompre momentanément l'enregistrement.

Fonction Volt Seek (détection de tension)

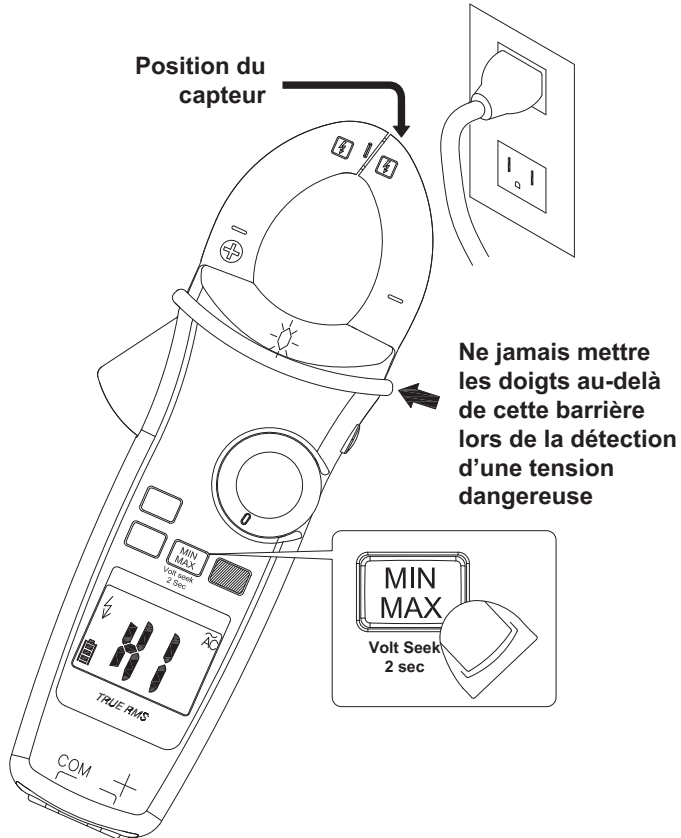

Appuyez sur le bouton MIN/MAX pendant plus de 2 secondes pour activer/désactiver le mode Volt Seek. Appuyez sur le bouton MIN/MAX pour passer d'une sensibilité élevée à faible.

AVERTISSEMENT

Le voyant Volt Seek signale le champ électrique. Même si le voyant Volt Seek est éteint, une tension peut encore être présente.

Fonction SMART HOLD (Maintien intelligent)

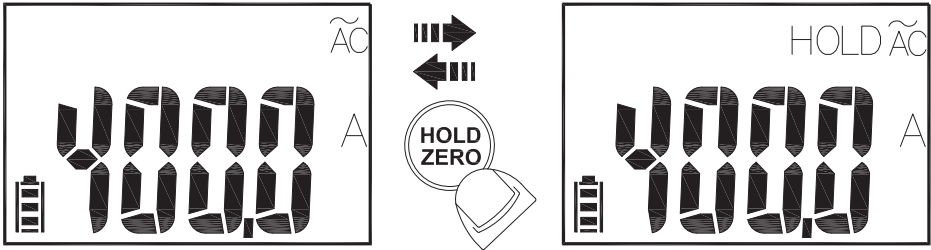

Le l'instrument émet un signal sonore continu et l'écran clignote si la valeur mesurée est plus grane que la valeur affichée de 50 points.

Fonction DCA ZERO (Zéro en A CC)

Retirez la pince du conducteur avant d'activer la fonction DCA ZERO.

Appuyez sur le bouton HOLD pendant plus de 2 secondes pour compenser le magnétisme résiduel.

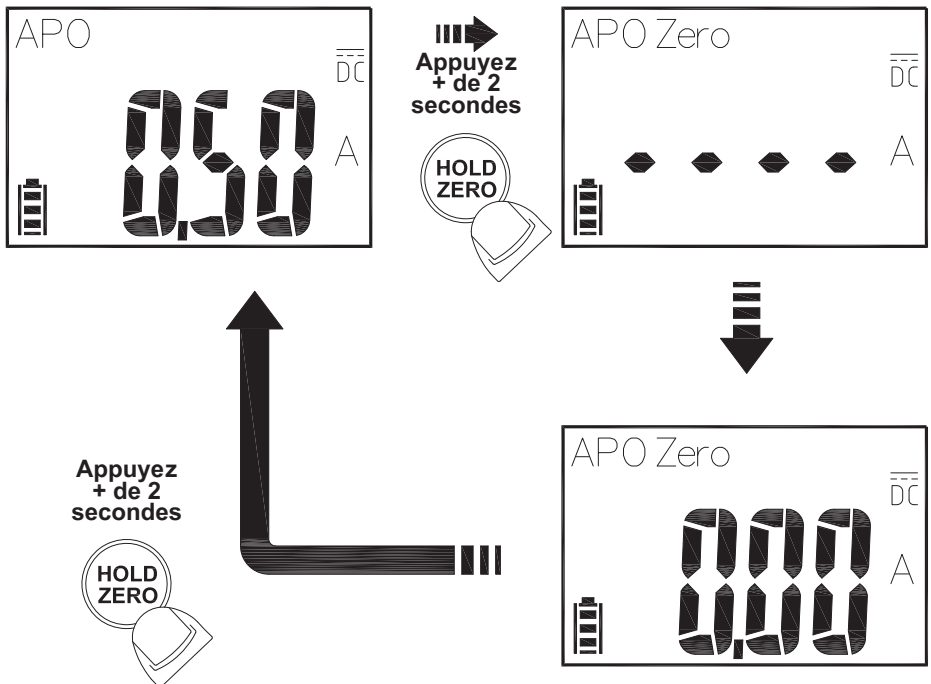

Fonction HFR (filtre passes-bas)

Le mode HFR (filtre passe-bas) permet d'utiliser un filtre passe-bas lors des mesures en CA. La fréquence de coupure (signal d'entrée -3 dB) du filtre passe-bas est de 800 Hz.

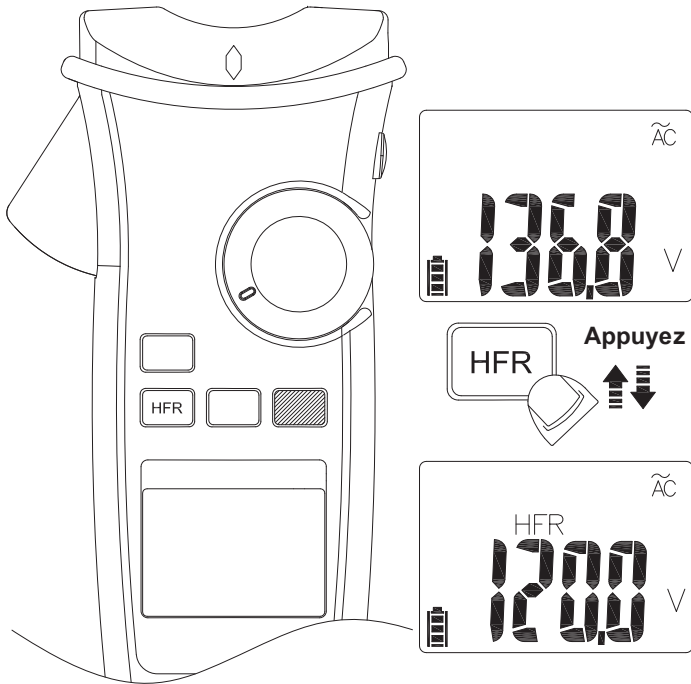

AVERTISSEMENT

Des tensions dangereuses peuvent toujours être présentes lorsque la valeur indiquée à l'écran est très faible en mode HFR. Vérifiez de nouveau la tension en désactivant le mode HFR.

Mode INRUSH (Courant d'appel)

Lors de l'utilisation du mode INRUSH, sélectionnez une gamme de mesure adaptée avant d'appuyer sur le bouton HFR/INRUSH et de déclencher la fonction de mesure du courant d'appel.

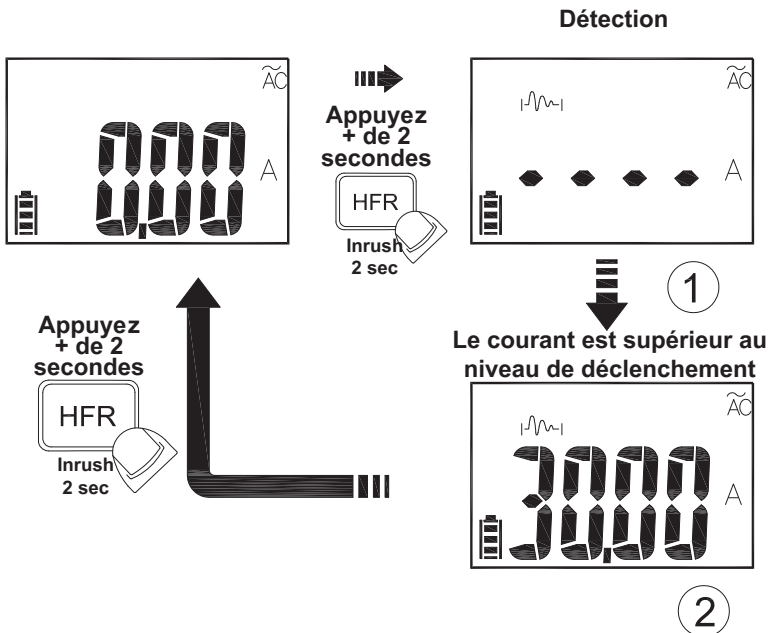
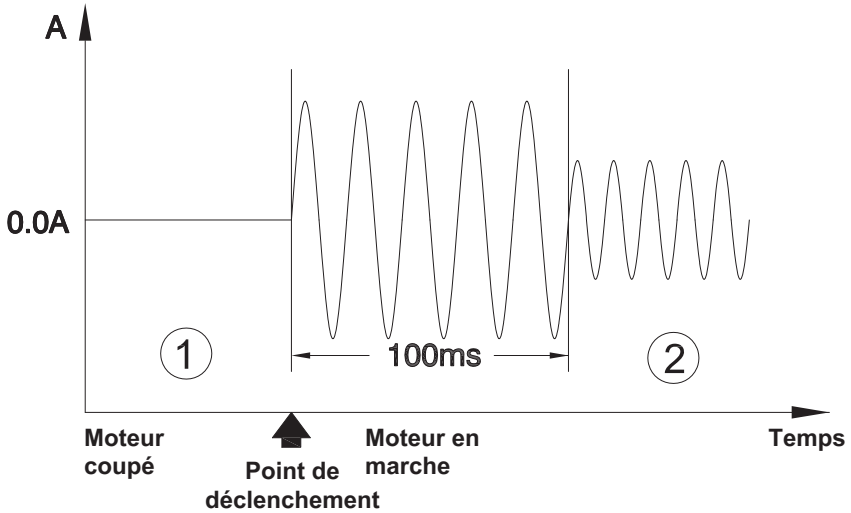

Mise hors tension automatique

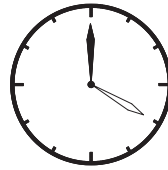
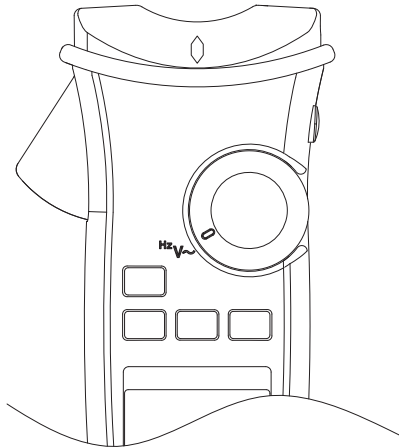

L'instrument s'éteint automatiquement après un certain temps sans activité (voir ci-dessous pour la configuration du temps)

Rallumez l'instrument en tournant le sélecteur ou en appuyant sur un bouton.

Configuration du temps avant la mise hors tension automatique

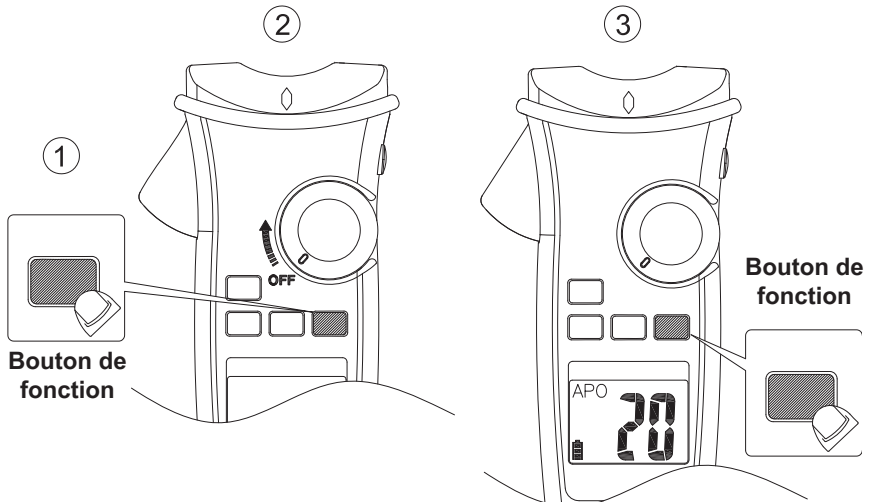

Appuyez sur le bouton de fonction et maintenez-le enfoncé au moment de la mise sous tension de l'instrument. Ce dernier émet 3 bips sonores avant l'activation de la fonction de mise hors tension automatique.

Relâchez le bouton de fonction et appuyez de nouveau dessus pour sélectionner le temps souhaité. Le temps avant la mise hors tension automatique peut être défini sur 5 minutes, 10 minutes, 20 minutes ou désactivé (OFF).

Test de l'écran LCD

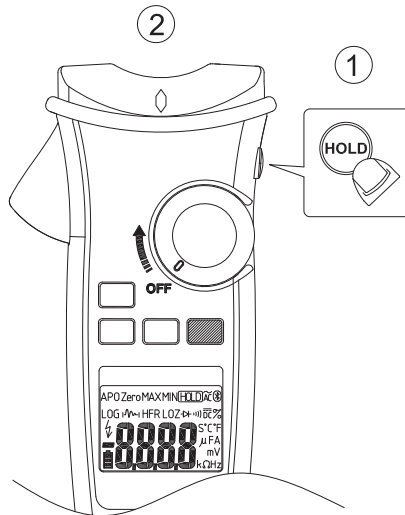

Mettez l'instrument sous tension tout en maintenant le bouton HOLD enfoncé.

Fonction du bouton LOG

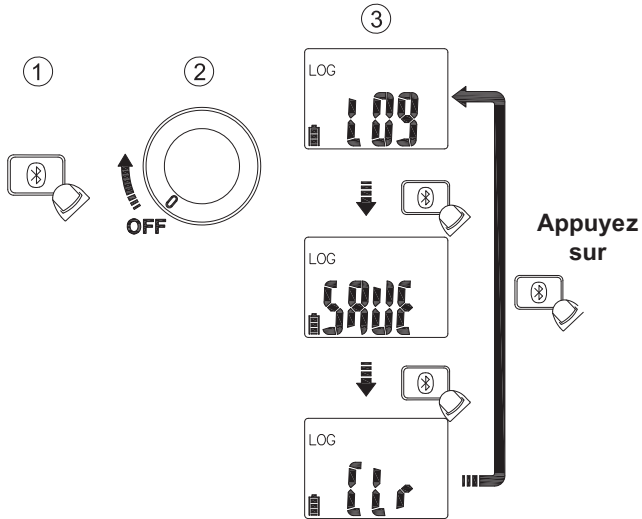

Appuyez sur le bouton Bluetooth® lors de la mise sous tension pour sélectionner le mode LOGGER (Enregistreur), le mode MANUAL SAVING (Enregistrement manuel) ou effacer la mémoire (Clr).

Mode DATA LOGGER (Enregistreur de données)

L'instrument peut stocker jusqu'à 4 000 données dans sa mémoire interne.

Appuyez sur le bouton Bluetooth® pendant plus de 2 secondes pour activer ce mode. L'instrument ouvre la fonction de configuration de l'échantillonnage. Appuyez de nouveau sur le bouton Bluetooth® pour sélectionner l'intervalle d'échantillonnage souhaité. Cet intervalle peut être défini sur 1, 5, 10, 30 ou 60 secondes.

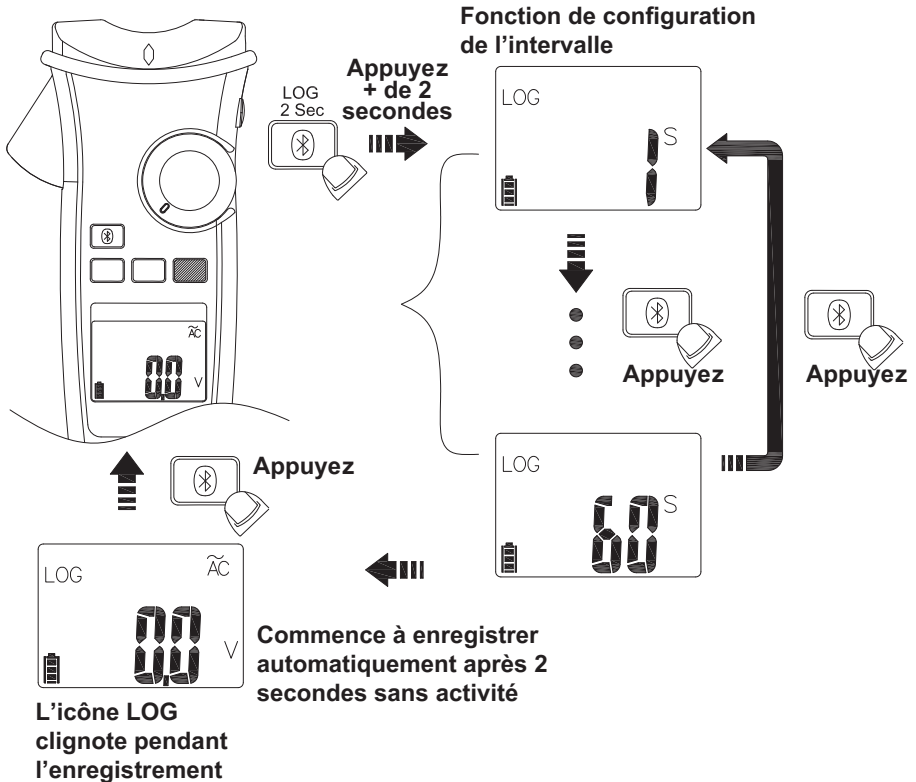

Mise en garde

Toutes les données enregistrées sont effacées au lancement de chaque enregistrement (data log) ou lorsque Clr (Effacer) ou Save (Enregistrement manuel) est sélectionné. Des données peuvent être téléchargées et enregistrées pour analyse via l'application Megger Link.

Mode MANUAL SAVING (Enregistrement manuel)

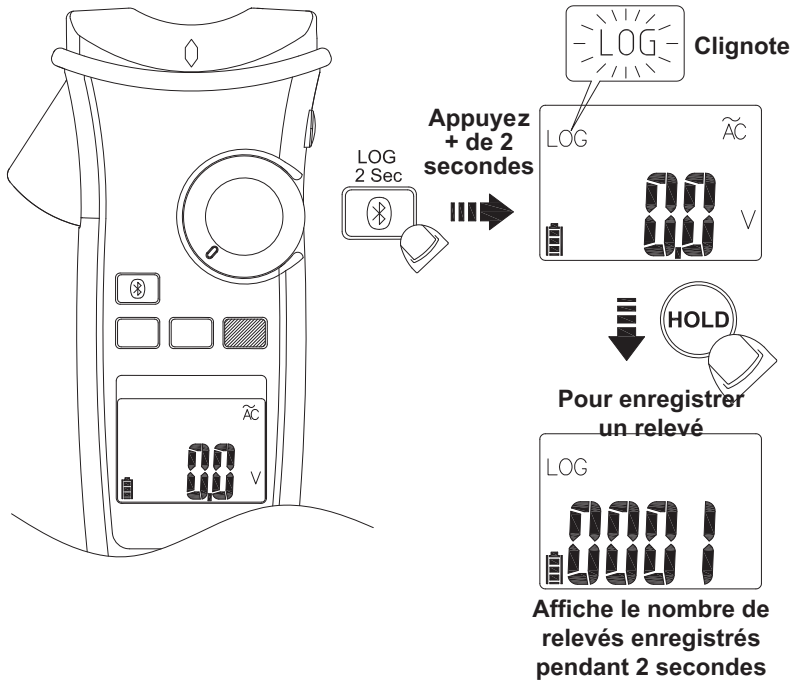

Si le mode MANUAL SAVING est sélectionné, des relevés peuvent être stockés en appuyant sur le bouton HOLD/ZERO en mode LOG. L'emplacement de l'échantillon est affiché à chaque appui sur le bouton.

Mise en garde

Toutes les données enregistrées sont stockées jusqu'au passage en mode DATA LOGGER (Enregistreur de données) ou l'utilisation de la fonction CLEAR (Effacer).

Bluetooth®

L'instrument utilise la technologie sans fil Bluetooth® à faible consommation (BLE) V4.0 pour transférer la valeur en temps réel et les données stockées. La distance de communication maximale à l'air libre est de 10 m.

Téléchargez l'application Megger Link. Activez la fonction Bluetooth de l'instrument en appuyant sur le bouton Bluetooth, puis ouvrez l'application Megger Link pour connecter la DCM. L'icône Bluetooth du mesureur clignote lors de la connexion et se fige une fois la connexion établie.

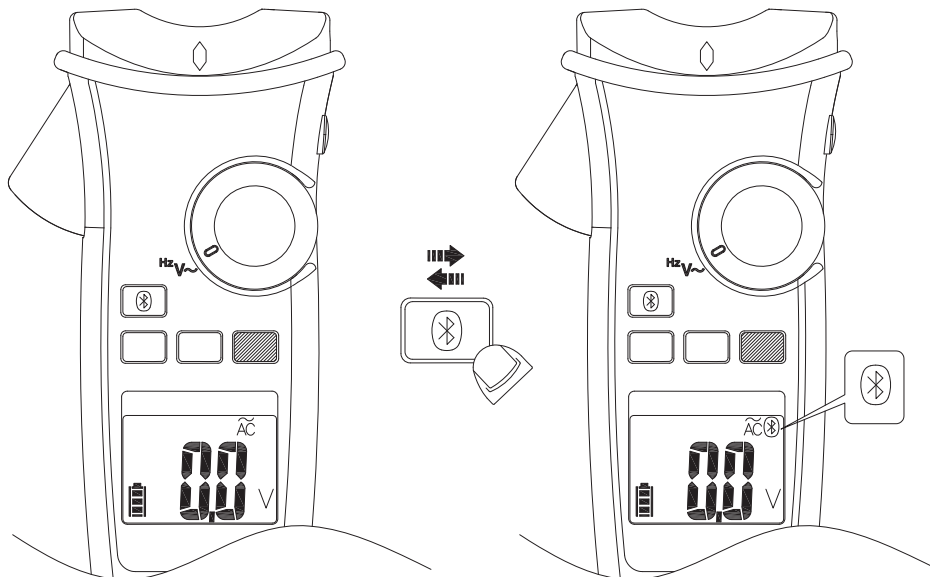

Code QR pour l'application Megger Link sur Google Play Store



Code QR pour l'application Megger Link sur Apple App Store



Configuration de l'unité par défaut de la température

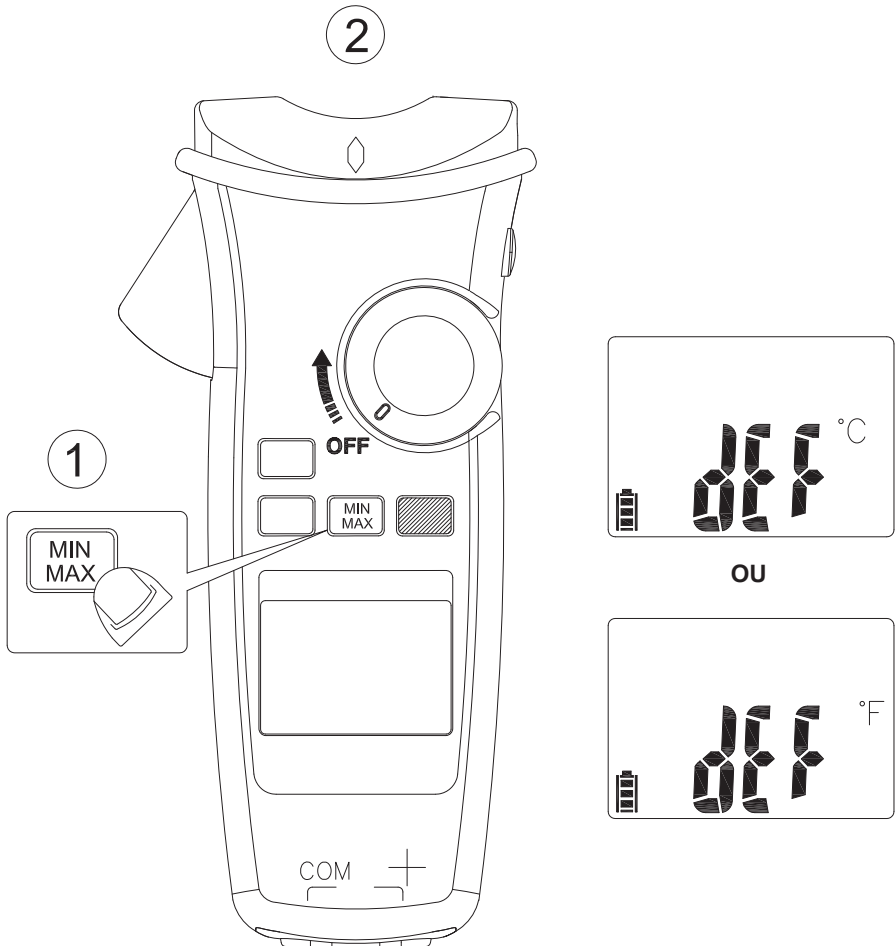

Appuyez sur le bouton MIN/MAX et maintenez-le enfoncé au moment de la mise sous tension de l'instrument pour sélectionner C° ou F°.

Piles faibles et remplacement des piles

Afin d'éviter des relevés erronés, remplacez les piles dès que l'indicateur de batterie faible s'affiche. Reportez-vous à la figure ci-dessous pour remplacer les piles.

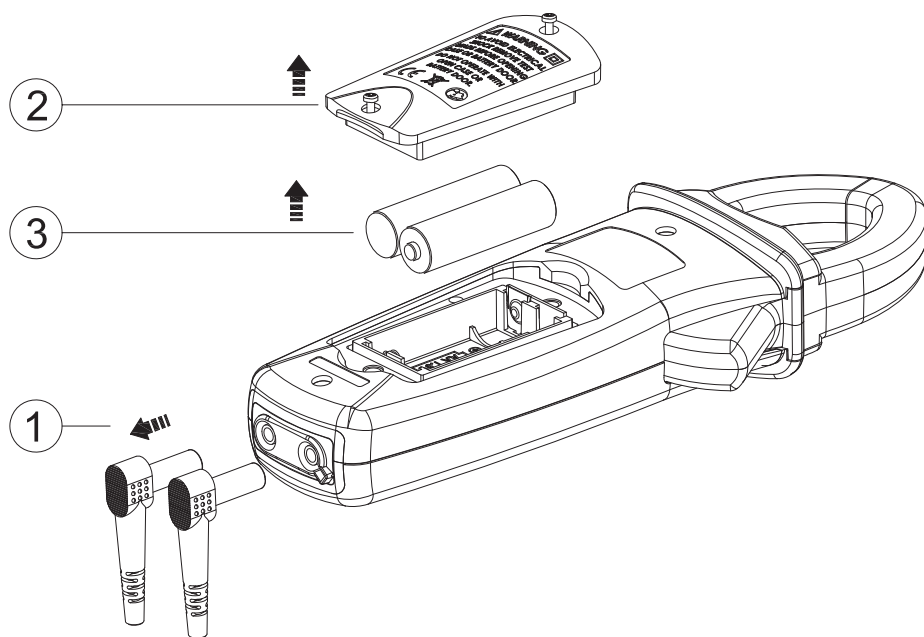

Mise En Garde

Débranchez les cordons de test de l'instrument avant d'ouvrir le couvercle du compartiment des piles ou le boîtier de l'instrument.

Caractéristiques techniques

Spécifications générales

Écran :	6000 points.
Affichage des dépassements de gamme :	« OL » ou « -OL »
Fréquence de mesure :	3 fois par seconde
Dimension maximale du conducteur :	42 mm de diamètre
Dimensions (L x H x P) :	62 x 254 x 41 mm
Poids :	environ 480 g (piles incluses)
Indication de piles faibles :	Si la tension des piles devient inférieure à la tension d'utilisation,  clignote.
Alimentation requise :	2 piles AA (R6, LR6, 15D, 15A)
Autonomie des piles :	200 heures avec des piles ALCALINES (sans rétroéclairage)

Conditions environnementales

Utilisation en intérieur

Niveau de pollution :	2
Altitude :	2,000 m
Température de fonctionnement :	-10 ~ 10 °C 10 °C ~ 30 °C (≤80 % H.R.) 30 °C ~ 40 °C (≤75 % H.R.) 40 °C ~ 50 °C (≤45 % H.R.)
Température de stockage :	-20 °C à +60 °C, 0 à 80 % H.R. (sans piles)
Vibrations :	Vibrations aléatoires selon MIL-PRF-28800F Classe 2
Protection contre les chutes :	Protection contre les chutes d'une hauteur de 1,2 m sur plancher en bois ou sol en béton
Sécurité :	EN 61010-1, EN 61010-2-032, EN 61010-2-033 for CAT III 1000 V, CAT IV 600 V, EN 61326-1

Spécifications électriques

La précision est donnée en \pm (% de la lecture + le nombre de points les moins significatifs) à $23\text{ °C} \pm 5\text{ °C}$, avec une humidité relative de 80 % max., pour une période d'un an après l'étalonnage.

Coefficient de température :

$0,1 \times (\text{précision spécifiée}) / \text{°C}$,
< 18 °C, > 28 °C

Fonction CA :

- Spécifications V CA et A CA couplées en CA et répondant aux valeurs TRMS.
- Pour les ondes carrées, la précision n'est pas spécifiée.
- Pour les ondes non sinusoïdales, apportez les corrections suivantes aux facteurs de crête (F.C.):
 - Pour un F.C. compris entre 1,0 et 2,0, ajoutez 3,0 % à la précision.
 - Pour un F.C. compris entre 2,0 et 2,5, ajoutez 5,0 % à la précision.
 - Pour un F.C. compris entre 2,5 et 3,0, ajoutez 7,0 % à la précision.
- Facteur de crête max. du signal d'entrée :
 - 3,0 @ 3 000 points
 - 2,0 @ 4 500 points
 - 1,5 @ 6 000 points
- La réponse en fréquence est spécifiée pour une onde sinusoïdale. L'écran affiche 0 lorsque la lecture est inférieure à 20 points.

CC mV

Gamme	Lecture OL	Résolution	Précision
600,0 mV	660,0 mV	0,1 mV	$\pm (0,7\% + 5\text{pts})$

Impédance d'entrée : 10 M Ω

Protection contre les surcharges : CA/CC 1000 V

Tension CC

Gamme	Lecture OL	Résolution	Précision
600,0 V	660,0 V	0,1 V	± (0,7% + 2pts)
1000 V	1100 V	1 V	

Impédance d'entrée : 10 MΩ

Protection contre les surcharges : CA/CC 1000 V

Tension CA

Gamme	Lecture OL	Résolution	Précision
600,0 V	660,0 V	0,1 V	± (1,0% + 5pts)
1000 V	1100 V	1 V	

Impédance d'entrée : 10MΩ // inférieure à 100pF

Réponse en fréquence : 45 ~ 400Hz (Onde sinusoïdale)

Protection contre les surcharges : CA/CC 1000 V

Tension CC PV (avec jeu de cordons PVHV1 ou PVHV2)

Gamme	Lecture OL	Résolution	Précision
600,0 V	660,0 V	0,1 V	± (2,0% + 5pts)
2000 V	2200 V	1 V	

Impédance d'entrée : 10MΩ

Protection contre les surcharges : CA/CC 1000 V

Tension CA PV (avec jeu de cordons PVHV1 ou PVHV2)

Gamme	Lecture OL	Résolution	Précision
600,0 V	660,0 V	0,1 V	± (2,0% + 5pts)
1500 V	1600 V	1 V	

Impédance d'entrée : 10MΩ

Réponse en fréquence : 45 ~ 400Hz (Onde sinusoïdale)

Protection contre les surcharges : CA/CC 1000 V

CA/CC μ A

Gamme	Lecture OL	Résolution	Précision
400,0 μ A	440,0 μ A	0,1 μ A	\pm (1,0% + 3pts)
4000 μ A	4400 μ A	1 μ A	

Impédance d'entrée : Environ 2.2 k Ω

Réponse en fréquence : 45 ~ 400Hz (Onde sinusoïdale)

Protection contre les surcharges : CA/CC 1000 V

CA/CC Courant

Gamme	Lecture OL	Résolution	Précision
60,00 A	66,00 A	0,01 A	\pm (2,0% + 5pts)
600,0 A	660,0 A	0,1 A	
1500 A	1550 A	1 A	

Ajoutez 10 points à la précision si < 5,0 A..

Ajoutez 0,5 % à la précision si > 1 000 A.

Ajoutez 1 % à la précision si > 100 Hz.

Réponse en fréquence : (Onde sinusoïdale) 45 ~ 400 Hz pour \leq 1000 A
45 ~ 65 Hz pour >1000 A

Protection contre les surcharges : CA/CC 1500 A

Fréquence

Gamme	Lecture OL	Résolution	Précision
100,00 Hz	100,00 Hz	0,01 Hz	\pm (0,3% + 3pts)
1000,0 Hz	1000,0 Hz	0,1 Hz	
10,000 kHz	10,000 kHz	0,001 kHz	

Sensibilité minimale : > 5 V (pour V CA 1 Hz ~ 10 kHz)
> 8 A (pour A CA 1 Hz ~ 1 kHz)

Fréquence minimale : 1 Hz

Protection contre les surcharges : CA/CC 1 000 V et 1 500 A

HFR (Filtre passe-bas)

Disponible pour V CA et A CA. Ajoutez $\pm 4\%$ à la précision spécifiée de chaque fonction et chaque gamme pour 45 Hz à 200 Hz. La précision n'est pas spécifiée pour > 200 Hz. Fréquence de coupure (-3 dB) : 800 Hz

Courant d'appel

Disponible pour A CA et sonde de courant flexible. Seuil de déclenchement : ≥ 50 d. Ajoutez $\pm 3\%$ à la précision spécifiée de chaque fonction et chaque gamme

Résistance

Gamme	Lecture OL	Résolution	Précision
600,0 Ω	660,0 Ω	0,1 Ω	$\pm (0,9\% + 5\text{pts})$
6,000 k Ω	6,600 k Ω	0,001 k Ω	$\pm (0,9\% + 2\text{pts})$
60,00 k Ω	66,00 k Ω	0,01 k Ω	
600,0 k Ω	660,0 k Ω	0,1 k Ω	

Pour obtenir une mesure plus précise, la résistance des cordons doit être mesurée en branchant ensemble les sondes/attaches, et en déduisant le résultat des mesures de résistance obtenues.

Protection contre les surcharges :

CA/CC 1000 V

Continuité

L'avertisseur sonore intégré retentit lorsque la résistance mesurée est inférieure à 20 Ω . Il reste inactif lorsque la résistance mesurée est supérieure à 200 Ω . Entre 20 Ω et 200 Ω , l'avertisseur sonore peut retentir ou non.

Indicateur de continuité : Avertisseur sonore à 2,7 kHz

Temps de réponse de l'avertisseur sonore : < 100 ms

Protection contre les surcharges : CA/CC 1000 V

Diode

Gamme	Lecture OL	Résolution	Précision
1500 V	1550 V	0,001 V	± (0,9% + 2pts)

Tension sur circuit ouvert : Environ. 1,8 V

Protection contre les surcharges : CA/CC 1000 V

Capacité

Gamme	Lecture OL	Résolution	Précision
100,0 µF	110,0 µF	0,1 µF	± (1,9% + 2pts)
1000 µF	1100 µF	1 µF	

Protection contre les surcharges : CA/CC 1000 V

VoltSeek

Gamme de tension de haute sensibilité : 80 V ~ 1 000 V
(au niveau du bord supérieur de la mâchoire)

Gamme de tension de faible sensibilité : 160 V ~ 1 000 V
(au niveau du bord supérieur de la mâchoire)

Température

Gamme	Lecture OL	Résolution	Précision
-40,0 °C à +400,0 °C	440,0 °C	0,1 °C	± (1% + 20pts)
-40,0 °F à +752,0 °F	824,0 °F	0,1 °F	± (1% + 36pts)

La précision n'inclut pas la précision de la sonde thermocouple.

La spécification de la précision suppose une température ambiante stable à ± 1 °C. En cas de variations de la température ambiante de ± 2 °C, la précision nominale s'applique au bout de 2 heures.

Protection contre les surcharges : CA/CC 1000 V

Spécification des cordons de test PVHV1 (fiches de 4 mm) et PVHV2 (MC4)

Impédance d'entrée : 10 M Ω

Catégorie de surtension : CAT II 1000 V AC ,1500 V DC CAT III 1000 V, CAT IV 600 V.

Une pollution de niveau : 2

Longueur de pointe de sonde exposée : Sonde de test : 18 mm à 3,5 mm

Conditions environnementales : -10 °C á +45 °C (-4 °F á +113 °F), 80% H.R.

Altitude : 2000 m

Norme de sécurité : EN61010-031

Produit fabriqué à Taïwan

Maintenance

N'essayez pas de réparer cet instrument. Il ne contient aucune pièce pouvant être réparée par l'utilisateur. Toute réparation ou intervention de maintenance doit être réalisée exclusivement par un personnel qualifié.

Nettoyage

Nettoyez le boîtier périodiquement avec un produit nettoyant et un chiffon sec. N'utilisez pas de produits abrasifs ni de solvants.

Directive WEEE

Le symbole de la poubelle barrée sur l'instrument et sur les piles sert à rappeler de ne pas jeter ces éléments avec les ordures ménagères à la fin de leur vie. Megger est immatriculé au R-U comme Fabricant d'appareils électriques et électroniques. Son numéro d'immatriculation est WEE/DJ2235XR.

Au Royaume-Uni, les utilisateurs de produits Megger peuvent contacter B2B Compliance à l'adresse **www.b2bcompliance.org.uk** ou par téléphone au +44 1691 676124 pour la mise au rebut de ces produits en fin de vie.

Dans les autres pays, les utilisateurs de produits Megger sont invités à contacter leur distributeur ou représentant Megger local..

Mise au rebut des piles

Les piles utilisées dans ce produit sont classées dans la catégorie Piles et accumulateurs portables selon les termes de la Directive relative aux piles et accumulateurs. Veuillez contacter Megger Ltd, votre distributeur ou votre représentant Megger local pour obtenir des informations sur la mise au rebut en toute sécurité de ces piles.

Megger est immatriculé au R-U comme Fabricant de batteries.

Le numéro d'immatriculation est BPRN01235..

Pour de plus amples informations, consultez le site **www.megger.com**

Garantie (3 ans)

Cet instrument de mesure est garanti au profit de l'acheteur initial contre tout défaut de matériau et de fabrication pendant une durée de 3 ans à compter de la date d'achat.

Au cours de cette période de garantie, si le défaut ou dysfonctionnement est avéré, le fabricant remplacera ou réparera, à sa discrétion, l'unité défectueuse.

Cette garantie ne couvre pas les fusibles et les batteries jetables, ni les dommages découlant d'une utilisation abusive, d'une négligence, d'un accident, d'une réparation non autorisée, d'une altération, d'une contamination ou de conditions d'utilisation ou de stockage anormales.

Toutes les garanties implicites découlant de la vente de ce produit, incluant notamment les garanties de commercialisation et d'aptitude à un usage spécifique, sont limitées à ce qui précède. Le fabricant ne pourra être tenu responsable des pertes d'utilisation de l'instrument ou autres dommages accidentels ou consécutifs, dépenses, pertes économiques, ni des réclamations découlant de tels dommages, dépenses ou pertes économiques. Selon la législation en vigueur, les limitations ou exclusions ci-dessus peuvent ne pas s'appliquer dans votre pays.

Megger Limited
Archcliffe Road
Dover
Kent
CT17 9EN

Tel: +44 (0) 1304 502 101
Fax: +44 (0) 1304 207 342

www.megger.com

Sites de production

Megger Limited
Archcliffe Road
Dover
Kent
CT17 9EN
ANGLETERRE
T. +44 (0)1 304 502101
F. +44 (0)1 304 207342

Megger GmbH
Weststraße 59
52074 Aachen,
ALLEMAGNE
T. +49 (0) 241 91380 500

Megger USA - Valley Forge
Valley Forge Corporate
Center
2621 Van Buren Avenue
Norristown
Pennsylvania, 19403
USA
T. +1 610 676 8500
F. +1 610 676 8610

Megger USA - Dallas
4545 West Davis Street
Dallas TX 75211-3422
USA
T. 800 723 2861 (USA only)
T. +1 214 333 3201
F. +1 214 331 7399
E. USsales@megger.com

Megger AB
Rinkebyvägen 19, Box 724,
SE-182 17
DANDERYD
T. +46 08 510 195 00
E. seinfo@megger.com

Megger USA - Fort Collins
4812 McMurry Avenue
Suite 100
Fort Collins CO 80525
USA
T. +1 970 282 1200

L'entreprise se réserve le droit de modifier les caractéristiques ou la conception sans avis préalable.

Megger est une marque de commerce déposée.

Le nom et les logos Bluetooth® sont des marques de commerce déposées détenues par Bluetooth SIG, Inc et utilisées sous licence.

Part No: DCM1500S_1013-357_UG_FR_V02